

tornado SB321 · typhoon SB201

tornado SB321: Die 32 kW starke Wandsäge für den Profi am Bau für Schnitttiefen bis zu 920 mm

typhoon SB201: Die 20 kW starke Wandsäge für zuverlässige Einsätze mit Schnitttiefen bis zu 720 mm

tornado SB321: The 32 kW strong, professional wall saw for cutting depths up to 920 mm/36.2 inch

typhoon SB201: The 20 kW wall saw for solid service with cutting depths up to 720 mm/28.3 inch

Produkt-Profil

ANWENDUNGSVORTEILE

- 1 Der durchgängige modulare Aufbau des braxx Elektro-Hochfrequenzsystems setzt sich bei der Wandsäge fort: Die Säge ist in Minutenschnelle montier- und zerlegbar.
- Im Lieferumfang enthalten sind der Sägekopf und der Antriebsmotor.

Product profile

APPLICATION BENEFITS

- 1 The continuous modular design of the braxx electric high cycle system pursues with this wall saw: The SB321 tornado can be mounted and disassembled within minutes.
- Saw head and drive motor are included in delivery.

2

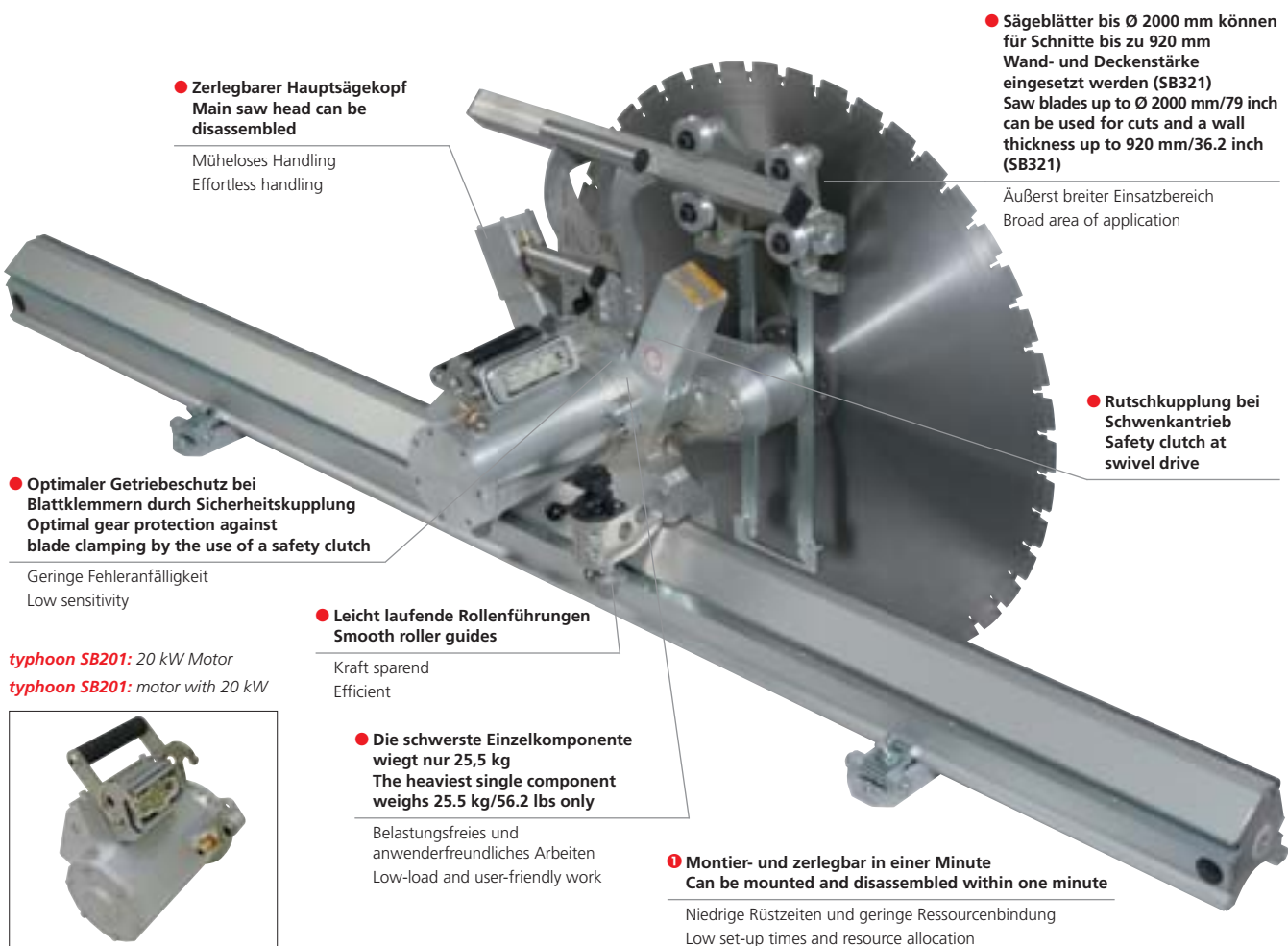

typhoon SB201: 20 kW Motor
typhoon SB201: motor with 20 kW



TECHNISCHE DATEN · TECHNICAL DATA

	SB321				SB201		
Leistung · power	32 kW/43.5 hp				20 kW/27 hp		
Nennspannung · nominal voltage	400 V (460 V USA)				400 V (460 V USA)		
Stromaufnahme · current consumption	16–63 A				16–32 A (14–55 A USA)		
Drehzahl (U/min) · RPM	0–1140				0–1140		
Schnittgeschwindigkeit Cutting speed	2–60 m/sec 6.5–197 ft/sec				2–60 m/sec 6.5–197 ft/sec		
Bohrung · hole	H60 TK110 6xM8/H60 TK130 6xM8				H60 TK110 6xM8/H60 TK130 6xM8		
Sägeblatt Ø Saw blade Ø	800 mm 31.5 inch	1200 mm 47.2 inch	1600 mm 63 inch	2000 mm 78.7 inch	800 mm 31.5 inch	1200 mm 47.2 inch	1600 mm 63 inch
Schnitttiefe Cutting depth	320 mm 12.6 inch	520 mm 20.4 inch	720 mm 28.3 inch	920 mm 36.2 inch	320 mm 12.6 inch	520 mm 20.4 inch	720 mm 28.3 inch
Gesamtgewicht · total weight	39 kg · 85.9 lbs				33,3 kg · 73.4 lbs		
Bestellnummer Sägekopf · order number saw head	6SB320/200				6SB320/200		
Bestellnummer Antriebsmotor · order number drive motor	6SBM321				6B200300KPL		