

# Seilsägen · wire sawing

## Seilsägemaschine WB12T

Patentiert: Die große elektropneumatische Seilsäge der braxx Linie mit 12 plus 4 m Seilspeicher für die großen Schnitte

### Produkt-Profil

#### PRODUKTVORTEILE

- Die Profi-Diamantseilsäge mit einer Leistung von 32 kW verfügt über das patentierte Universalanlenksystem mit Drei-Rad-Seilführung. Dadurch lässt sich das Seil ideal zum Schnitt führen.
- Die Säge ist leicht zerlegbar. Die Bedienerfreundlichkeit wird durch das niedrige Komponentengewicht unterstrichen: maximal 56 kg.
- Das Schutzblech umschließt den Seilspeicher vollständig. Hohlachsen verhindern freies Auspeitschen des Seils bei einem Seilriss.
- Der Elektrodirektantrieb ermöglicht einen Wirkungsgrad von 95%. Gemeinsam mit dem niedrigen Werkzeugverbrauch unterstützt dies das ökonomische Arbeiten im Baubereich.

## Wire saw machine WB12T

Patented: The braxx programme's big electropneumatic wire saw with 12 plus 4 m/39 plus 13 ft wire storage for extensive cutting

### Product profile

#### PRODUCT BENEFITS

- The professional diamond wire saw with 32 kW power has the patented universal linking system with three-wheel wire guide. This guides the wire ideally to the cut.
- The saw can be disassembled easily. The operator convenience is emphasised by the low components weight: 56 kg/123.4 lbs maximum.
- The guard closes completely over the wire storage. Hollow axles prevent the whipping of the wire in case of wire cracks.
- The electric direct drive facilitates 95% degree of efficiency. Together with the low consumption, this supports economic working in constructions.

#### ● Pneumatisches Seilspannsystem Pneumatic wire tension system

Schont das Diamantseil  
Diamond wire-sparing

#### ● Mit neuer Pneumatikeinheit With new pneumatic unit

#### ● Doppelprofilierung des Antriebsrads Double profile at drive wheel

Kein Durchrutschen beim Anfahren  
No slipping when starting up

#### ● Verschieden einstellbare Schnittgeschwindigkeit von 2–30 m/sec Cutting speeds can be set variably, from 2 to 30 m/sec · 6.5–98.4 ft/sec

Genauestens einstellbar  
Precisely adjustable

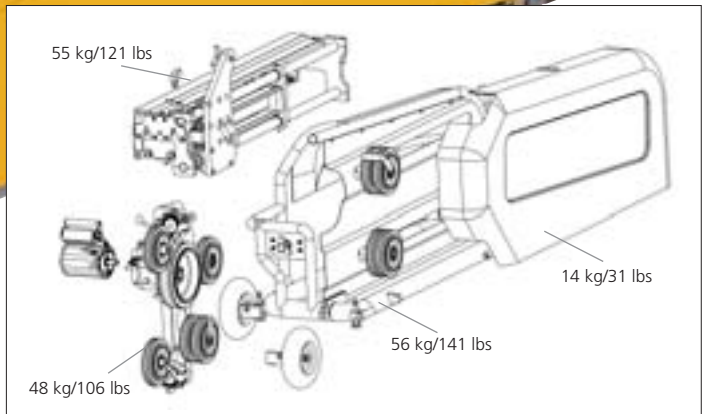
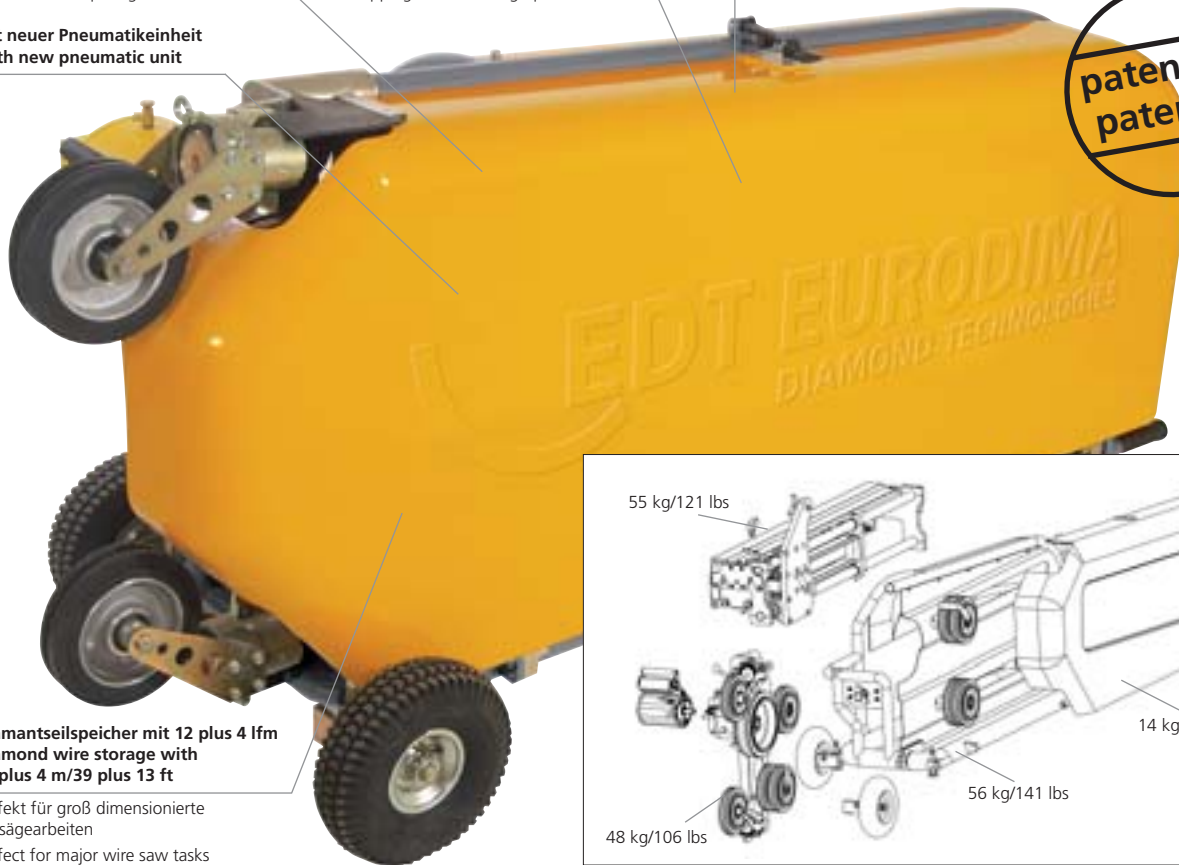

### TECHNISCHE DATEN · TECHNICAL DATA

### WB12T

Leistung wassergekühlt · power water-cooled	max. 32 kW · 43.5 hp
Nennspannung · nominal voltage	230 V/400 V/460 V
Stromaufnahme · current consumption	16–63 A
Frequenzregelbereich · frequency control range	0–1000 Hz
Schnittgeschwindigkeit · wire speed	2–30 m/sec · 6.5–98.4 ft/sec
Druckluftbedarf · pressure capacity	8 bar
Abmessung · dimensions	1875 x 620 x 820 mm · 73.8 x 24.4 x 32.3 inch
Gewicht ohne Antriebsmotor · weight without drive motor	190 kg · 504.9 lbs
Max. Seilspeicher · max. wire storage capacity	12+4 m · 39.4+13.1 ft
Bestellnummer · order number	<b>6WB12T</b>