

Seilsägen · wire sawing

Seilsägemaschine WB12S

Patentiert: Die große elektropneumatische Seilsäge mit 12 plus 4 m Seilspeicher, angetrieben von der neuen Steuer- und Kompressoreinheit WB12SMS

Produkt-Profil

PRODUKTVORTEILE

- Die Profi-Diamantseilsäge mit einer Leistung von 13 kW verfügt über das patentierte Universalanlenksystem mit Drei-Rad-Seilführung. Dadurch lässt sich das Seil ideal zum Schnitt führen.
- Die Säge ist leicht zerlegbar. Die Bedienerfreundlichkeit wird durch das niedrige Komponentengewicht unterstrichen: maximal 56 kg.
- Das Schutzblech umschließt den Seilspeicher vollständig. Hohlachsen verhindern freies Auspeitschen des Seils bei einem Seilriss.
- Höhere Leistung durch die neue Pneumatikeinheit.

Wire saw machine WB12S

Patented: The big electropneumatic wire saw with 12 plus 4 m/39 plus 13 ft wire storage, driven by the new control and compressor unit WB12SMS

Product profile

PRODUCT BENEFITS

- The professional diamond wire saw with 13 kW power has the patented universal linking system with three-wheel wire guide. This guides the wire ideally to the cut.
- The saw can be disassembled easily. The operator convenience is emphasised by the low components weight: 56 kg/123.4 lbs maximum.
- The guard closes completely about the wire storage. Hollow axles prevent the whipping of the wire if it breaks.
- Higher performance through the new pneumatic unit.

● Pneumatisches Seilspannsystem Pneumatic wire tension system

Schont das Diamantseil
Diamond wire-sparing

● Mit neuer Pneumatikeinheit With new pneumatic unit

● Doppelprofilierung des Antriebsrads Double profile at drive wheel

Kein Durchrutschen beim Anfahren
No slipping when starting up

● Einstellbare Schnittgeschwindigkeit von 2–30 m/sec Cutting speeds can be set from 2 to 30 m/sec · 6.5–98.4 ft/sec

Perfekt einstellbar
Perfectly adjustable

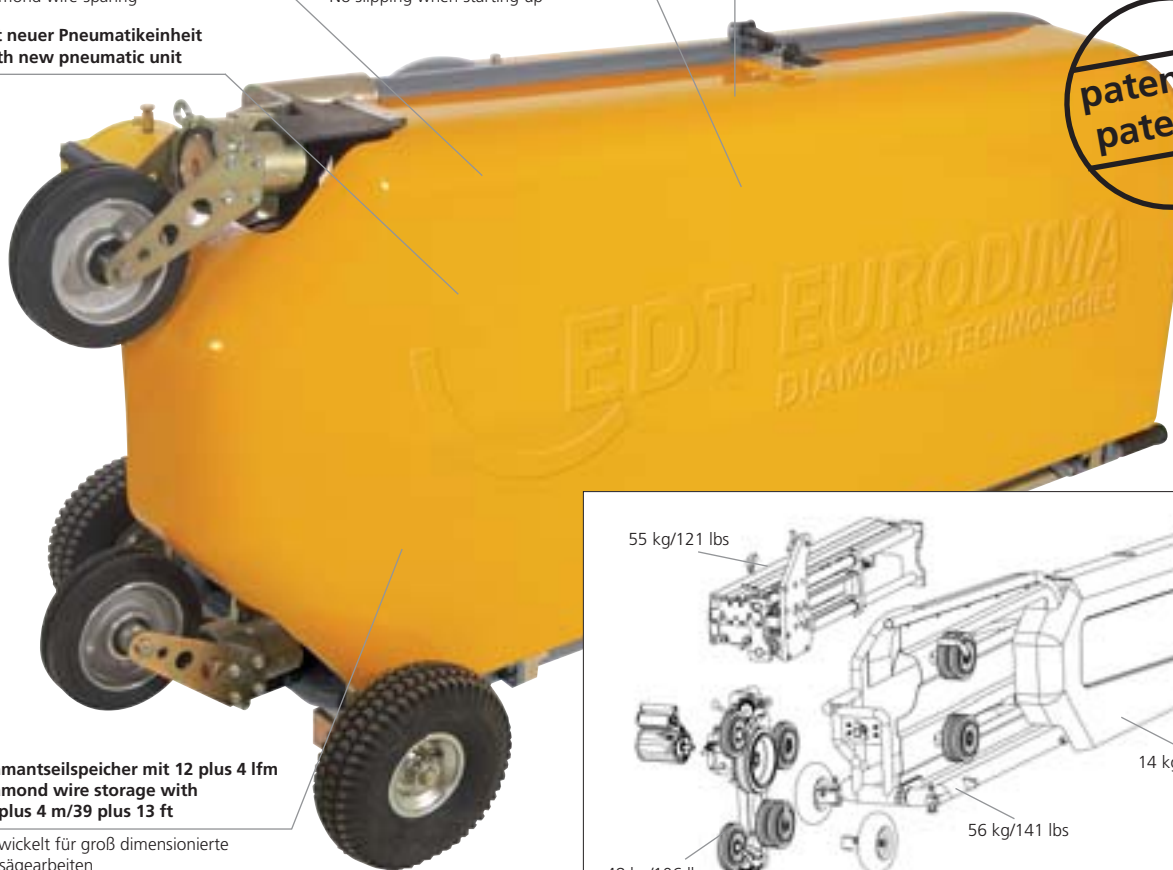

● Diamantseilspeicher mit 12 plus 4 lfm Diamond wire storage with 12 plus 4 m/39 plus 13 ft

Entwickelt für groß dimensionierte
Seilsägearbeiten

Developed for major wire saw tasks

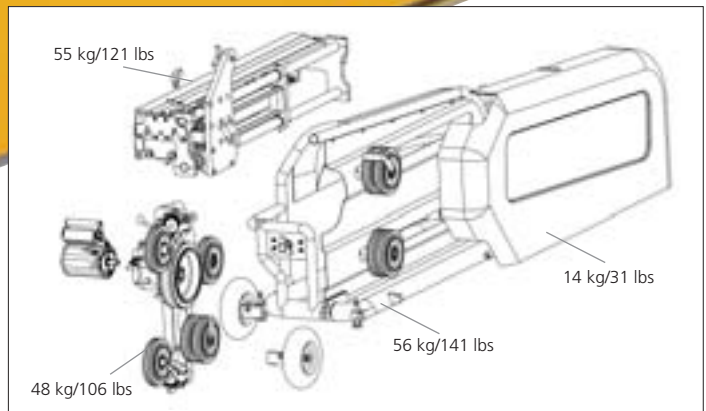

TECHNISCHE DATEN · TECHNICAL DATA

WB12S

Leistung wassergekühlt · power water-cooled	max. 13 kW · 17.4 hp
Nennspannung · nominal voltage	400 V/460 V
Stromaufnahme · current consumption	32 A
Frequenzregelbereich · frequency control range	0–87 Hz
Schnittgeschwindigkeit · wire speed	2–30 m/sec · 6.5–98.4 ft/sec
Druckluftbedarf · pressure capacity	8 bar
Abmessung · dimensions	1875 x 620 x 820 mm · 73.8 x 24.4 x 32.3 inch
Gewicht ohne Antriebsmotor · weight without drive motor	190 kg · 504.9 lbs
Max. Seilspeicher · max. wire storage capacity	12+4 m · 39.4+13.1 ft
Bestellnummer · order number	6WB12S